



R O M Â N I A

JUDEȚUL VASLUI - COMUNA PUSCASI
CONSILIUL LOCAL

COMUNA PUSCASI - Cod poștal 737328- Telefon: 0235.340400/fax : 0235.340348 – e-mail: primariapuscasi@yahoo.com



HOTĂRÂREA NR. 34/2024

privind analiza stadiului de înscriere a datelor în Registrul Agricol al comunei Pușcași, pentru trimestrul II al anului 2024 și stabilirea măsurilor pentru eficientizarea acestei activități.

Examinând Referatul de aprobare al primarului comunei Puscasi – d-ul Ignat Paul Marian din care rezulta necesitatea, oportunitatea si eficienta analizarii stadiului de înscriere a datelor în Registrul Agricol pentru trimestrul II al anului 2024

Tinand cont de proiectul de hotarare initiat de primarul comunei Pușcași, dl Ignat Paul Marian, cu privire la analiza stadiului de înscriere a datelor în Registrul Agricol pentru trimestrul II al anului 2024

Avand in vedere referatul compartimentului agricol precum si avizul favorabil al comisiei de specialitate din cadrul Consiliului Local.

În temeiul dispozițiilor O.G. nr.28/2008 privind registrul agricol, cu completările și modificările ulterioare, ale Hotararea Guvernului nr. 985/2019 privind registrul agricol pentru perioada 2020-2024 precum si Ordinul nr. 25/1.382/37/1.642/14.297/746/2020 pentru aprobarea Normelor tehnice privind modul de completare a registrului agricol pentru perioada 2020-2024

Avand in vedere art.129 alin (1) si alin.(2),lit.d ,alin (7) lit.s, si alin (14), art.139 alin.(1) și art. 196, alin. (1), lit. a) din OUG nr.57/2019 privind Codul administrativ.

Consiliul Local al comunei Pușcași, judetul Vaslui

H O T Ă R Ă Ș T E :

Art.1. - Se ia act de stadiul de înscriere a datelor în Registrul Agricol al comunei Pușcași, pentru trimestrul II al anului 2024, conform Anexei care face parte integrantă din prezenta hotărâre.

Art.2 - Prezenta hotărâre poate fi atacata la instanta potrivit prevederilor Legii contenciosului administrativ nr. 554/2004.

Art. 3 Prezenta Hotarare se comunica
Institutiei Prefectului judetului Vaslui
Primarului comunei Puscasi
Compartimentului Agricol

NR. 34 - PUSCASI, 26.07.2024 – Adoptata cu 13 voturi pentru

PRESEDINTE DE SEDINTA

CONSILIER - ONICA GHEORGHE



CONTRASEMNEAZA,

SECRETAR GENERAL AL UAT PUȘCAȘI

MOCANU GABRIEL

**SECRETAR GENERAL
UAT PUȘCAȘI
Gabriel MOCANU**

**SEDINTA ORDINARA A
CONSILIULUI LOCAL AL COMUNEI PUSCASI**

26.07.2024

**PROCEDURI OBLIGATORII ULTERIOARE ADOPTĂRII HOTĂRÂRII CONSILIULUI LOCAL AL COMUNEI
PUSCASI NR. 34 /26.07.2024**

Nr. crt.	Operațiuni efectuate	Data ZZ/LL/AN	Semnătura persoanei responsabile să efectueze procedura
0	1	2	3
1	Adoptarea hotărârii ¹⁾	26.07.2024	
2	Comunicarea către primarul comunei ²⁾	29.07.2024	
3	Comunicarea către prefectul județului ³⁾	29.07.2024	
4	Aducerea la cunoștință publică ⁴⁺⁵⁾	29.07.2024	
5	Comunicarea, numai în cazul celei cu caracter individual ⁴⁺⁵⁾	29.07.2024	
6	Hotărârea devine obligatorie ⁶⁾ sau produce efecte juridice ⁷⁾ , după caz	29.07.2024	

Extrase din Ordonanța de urgență a Guvernului nr. 57/2019 privind Codul administrativ:

¹⁾ art. 139 alin. (1): „În exercitarea atribuțiilor ce îi revin, consiliul local adoptă hotărâri, cu majoritate absolută sau simplă, după caz.”;

²⁾ art. 197 alin. (2): „Hotărârile consiliului local se comunică primarului.”;

³⁾ art. 197 alin. (1), adaptat: Secretarul general al comunei comunică hotărârile consiliului local al comunei prefectului în cel mult 10 zile lucrătoare de la data adoptării...;

⁴⁾ art. 197 alin. (4): Hotărârile ... se aduc la cunoștința publică și se comunică, în condițiile legii, prin grija secretarului general al comunei;

⁵⁾ art. 199 alin. (1): „Comunicarea hotărârilor ... cu caracter individual către persoanele cărora li se adresează se face în cel mult 5 zile de la data comunicării oficiale către prefect.”;

⁶⁾ art. 198 alin. (1): „Hotărârile ... cu caracter normativ devin obligatorii de la data aducerii lor la cunoștință publică.”;

⁷⁾ art. 199 alin. (2): „Hotărârile ... cu caracter individual produc efecte juridice de la data comunicării către persoanele cărora li se adresează.”

PUSCASI
JUDETUL VASLUI



REZUMAT REGISTRU AGRICOL 2024

Nr.crt.	Localitatea	TIP	Volumul	Nr.pozitii
1	POIANA LUI ALEXA	1	1	51
2	POIANA LUI ALEXA	1	2	49
3	POIANA LUI ALEXA	1	3	50
4	POIANA LUI ALEXA	1	4	25
5	POIANA LUI ALEXA	2	1	48
6	POIANA LUI ALEXA	2	2	18
7	POIANA LUI ALEXA	3	1	47
8	POIANA LUI ALEXA	3	3	1
9	PUSCASI	1	1	56
10	PUSCASI	1	2	53
11	PUSCASI	1	3	56
12	PUSCASI	1	4	60
13	PUSCASI	1	5	51
14	PUSCASI	1	6	57
15	PUSCASI	1	7	58
16	PUSCASI	1	8	56
17	PUSCASI	1	9	55
18	PUSCASI	1	10	52
19	PUSCASI	1	11	52
20	PUSCASI	1	12	50
21	PUSCASI	1	13	57
22	PUSCASI	1	14	50
23	PUSCASI	1	15	50
24	PUSCASI	1	16	66
25	PUSCASI	2	1	48
26	PUSCASI	2	2	46
27	PUSCASI	2	3	37
28	PUSCASI	2	4	44
29	PUSCASI	2	5	46
30	PUSCASI	3	1	21
31	PUSCASI	3	4	63
32	PUSCASI	3	5	7
33	PUSCASI	4	1	4
34	TEISORU	1	1	56
35	TEISORU	1	2	52
36	TEISORU	1	3	51
37	TEISORU	1	4	46
38	TEISORU	2	1	15
39	TEISORU	3	1	1
40	TEISORU	4	1	1
41	VALEA TARGULUI	1	1	52
42	VALEA TARGULUI	1	2	49
43	VALEA TARGULUI	1	3	20
44	VALEA TARGULUI	2	3	45

TOTAL POZITII

1872

CAPITOLUL II

a) Terenuri aflate in proprietate

	cod rand	Total (ha)	Situatie in		Intravilan (ha)	Extravilan (ha)
			localitate	alte localitati		
Teren arabili (inclusiv sere si solarii)	01	1021.4533	1021.4533		96.7506	924.7027
Pasuni naturale	02	263.0886	262.0886	1.0000	2.0575	260.0311
Fanete naturale	03	40.3532	40.3532		0.3126	40.0406
Vii, pepinieri viticole si hameisti	04	52.9067	52.9067		35.1397	17.7670
din care: vii pe rod	05	17.6934	17.6934		8.7657	5.6875
hameisti (total)	06					
Livezi de pomi, pepinieri pomicole, arbusti fructiferi	07	6.0812	6.0812		0.8384	5.2428
din care: livezi pe rod	08					
Gradini familiale	09					
TOTAL AGRICOL cod (1+2+3+4+7+9)	10	1383.8830	1382.8830	1.0000	135.0988	1247.7842
Paduri si alte terenuri cu vegetatie forestiera	11	1.7621	1.7621			1.7621
din care: paduri	12					
Drumuri si cai ferate	13	0.7769	0.7769		0.5866	0.1903
Constructii	14	72.5015	72.5015		68.1926	4.3089
Terenuri degradate si neproductive	15	12.1106	12.1106		0.2430	11.8676
Ape si balti	16	4.0000	4.0000			4.0000
TEREN NEAGRICOL cod (11+13+14+15+16)	17	91.1511	91.1511		69.0222	22.1289
SUPRAFATA TOTALA cod (10+17)	18	1475.0341	1474.0341	1.0000	204.1210	1269.9131

Teren agricol

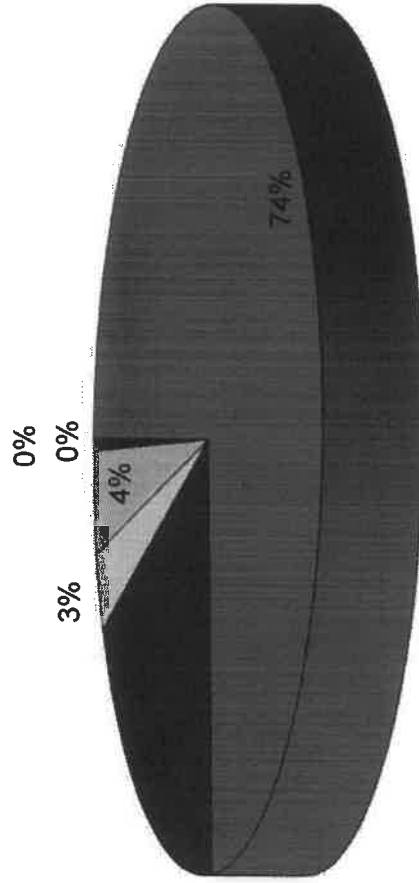

■ Teren arabil (inclusiv sere si solarii)

■ Pasuni naturale

□ Fanete naturale

□ Vii, pepinieri viticole si hameisti

■ Livezi de pomi, pepinieri pomicole, arbusti fructiferi

■ Gradini familiale

Teren neagricol

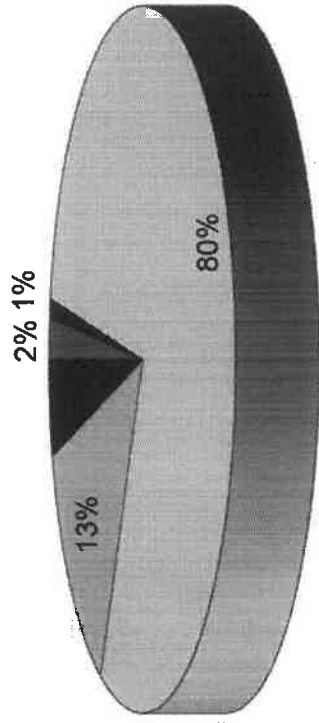

- Paduri si alte terenuri cu vegetatie forestiera
- Drumuri si cai ferate
- Constructii
- Terenuri degradate si neproductive
- Ape si balti

CAPITOLUL III
Modul de utilizare a suprafețelor agricole situate pe raza localitatii

	cod rand	2024 (ha)
Suprafata agricola in proprietate Cap.2a, cod 10	01	1392,8330
Suprafata agricola primita cod (3+,-+9)	02	1092,0399
- in arenda	03	526,7609
- in parte	04	
- cu titlu gratuit	05	3,4948
- in concesiune	06	204,4500
- in asociere	07	0,1800
- sub alte forme	08	357,1542
Suprafata agricola data cod (10+,-+15)	09	886,5530
- in arenda	10	476,3093
- in parte	11	
- cu titlu gratuit	12	
- in concesiune	13	171,9600
- in asociere	14	
- sub alte forme	15	237,2637
din randul 09, la unitati cu pers. juridica	16	2,6300
Suprafata agricola utilizata cod (1+2-9)	17	1589,3199

Suprafata agricola primita

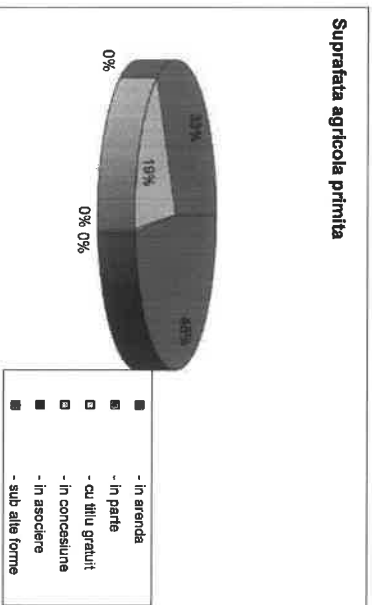

Suprafata agricola data

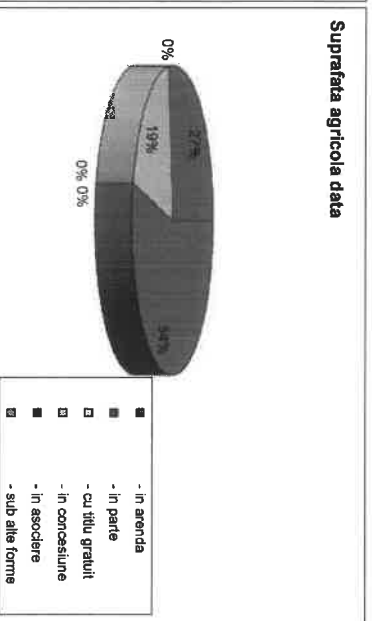



R O M Â N I A

JUDEȚUL VASLUI - COMUNA PUSCASI
PRIMAR



COMUNA PUSCASI - Cod poștal 737328- Telefon: 0235.340400/fax : 0235.340348 –
e-mail: primariapuscasi@yahoo.com

STADIUL INSCRIERII DATELOR IN REGISTRUL AGRICOL AL COMUNEI PUȘCAȘI PENTRU TRIMESTRUL II AL ANULUI 2024

Compartimentul „REGISTRUL AGRICOL” funcționează în subordinea directă a Primarului și a Secretarului GENERAL AL UAT Pușcași, județul Vaslui

În temeiul dispozițiilor O.G. nr.28/2008 privind registrul agricol, cu completările și modificările ulterioare, ale Hotărârea Guvernului nr. 985/2019 privind registrul agricol pentru perioada 2020-2024 precum și Ordinul nr. 25/1.382/37/1.642/14.297/746/2020 pentru aprobarea Normelor tehnice privind modul de completare a registrului agricol pentru perioada 2020-2024

I.COMPONENTA COMPARTIMENTULUI Activitatea compartimentului este asigurată de 1 funcționar public în funcție de execuție: referent Cretu Oana -Andreea

II. CADRUL LEGAL Activitatea compartimentului Registrul Agricol este reglementată prin prevederile următoarelor acte normative:

- O.G. nr.28/2008 privind registrul agricol - ale Hotărârea Guvernului nr. 985/2019 privind registrul agricol pentru perioada 2020-2024 precum și Ordinul nr. 25/1.382/37/1.642/14.297/746/2020 pentru aprobarea Normelor tehnice privind modul de completare a registrului agricol pentru perioada 2020-2024

III.OBIECTUL DE ACTIVITATE AL COMPARTIMENTULUI

Având în vedere prevederile art.1 alin.(1) din Hotărârea de Guvern nr 218/2015, instituțiile publice locale au obligația de a organiza întocmirea și ținerea la zi a registrului agricol, atât pe suport hârtie cât și în format electronic.

Principalele activități desfășurate de angajații din cadrul registrului agricol constau în:

1. Ținerea la zi a tuturor pozițiilor din registrele agricole, operațiune ce presupune înscrierea, completarea și centralizarea datelor dar și efectuarea operațiunilor de modificare a datelor și informațiilor, cu acordul scris al secretarului;

În acest sens, fiecare poziție din registru are un număr de 5 file respectiv 10 pagini, conținând un număr de 16 capitole, care trebuie completate cu următoarele informații: - Capitolul I-componenta gospodăriei/exploatației agricole fără personalitate juridică, nume, prenume, CNP, legături de rudenie-denumire-cod-mentiuți

- Capitolul II – subcap II a și b terenurile aflate în proprietatea gospodăriei (arabil, pasuni, fanete, vii, livezi, grădini familiale, păduri, drumuri și căi ferate, construcții, terenuri neproductive, ape, bălți) respectiv identificarea pe parcele a terenurilor aflate în proprietatea gospodăriei, pe fiecare an în parte;

- Capitolul III- modul de utilizare a suprafețelor agricole situate pe raza localității, pe fiecare an în parte;

Capitolul IV –subcap. a, a1, b1, b2, -suprafața arabilă cultivată pe raza localității grupe de culturi și anume-cereale, leguminoase, radacinoase, plante textile, plante pentru industrializare, legume, plante de nutreț, plante producătoare de semințe respective suprafața cultivată în sere și solarie pe raza localității și suprafața cultivată cu legume în grădinile familiale pe raza localității și suprafața cultivată cu legume în grădinile familiale pe raza localității, pe fiecare an în parte;

Capitolul V –subcap a, b, c, d - numărul pomilor răzleți pe raza localității, suprafața plantațiilor pomicele și numărul pomilor pe raza localității, alte plantații pomicele aflate în teren pe raza localității, vii, pepinere viticole și hamești pe raza localității, pe fiecare an în parte;

- Capitolul VI-suprafețele efectiv irigate în câmp, situate pe raza localității, pe culturi, pe fiecare an în parte;

- Capitolul VII –animale domestice și/sau animale sălbatice crescute în captivitate, în condițiile legii-situația la începutul semestrului-pe specii și categorii de animale, pe fiecare an în parte;

- Capitolul VIII - evoluția efectivelor de animale în cursul anului, aflate în proprietatea gospodăriilor/exploatațiilor agricole fără personalitate juridică, cu domiciliul în localitate și /sau în proprietatea unităților cu personalitate juridică, care au activitate pe raza localității, pe fiecare an în parte;

- Capitolul IX –utilaje, instalații pentru agricultură și silvicultură, mijloace de transport cu tracțiune mecanică și animale existente la începutul anului, pe fiecare an în parte;

- Capitolul X – subcap. a, b - aplicarea îngrășămintelor, amendamentelor și pesticidelor pe suprafețe situate pe raza localității, respectiv utilizarea îngrășămintelor chimice (în echivalent substanță activă) la principalele culturi, pe fiecare an în parte;

- Capitolul XI –cladiri existente la inceputul anului pe raza localitatii –cladiri, adresa cladirii, zona, suprafata construita desfasurata – metri patrati, tipul cladirii, anul terminarii, pe fiecare an in parte;

- Capitolul XII - Atestatele de producator si carnetele de comercializare eliberate/vizate-produsul pentru care se solicita atestatul, nr atestat /data eliberarii, vizarii anuale, seria si numarul carnetului de comercializare , data eliberarii, nr. si data avizului consultativ; - Capitolul XIII – Mentii cu privire la sesizarile/cererile pentru deschiderea procedurilor succesionale inaintate notarilor publici-data decesului-date despre succesibili- nume si prenumele, adresa, localitate, strada, numar,numar/data inregistrarii,SNP/BN (societate profesionale notariala, birou notarial) catre care se transmite;

- Capitolul XIV - Inregistrari privind exercitarea dreptului de preemtiune-nr.data ofertei de vnzare –suprafata (ha)-numarul de carte funciara, aviz final al MADR /DADR-nr. data, adeverinta de vnzare libera, nr. data, cumparator, nume si prenume, pretul(lei);

- Capitolul XV –

A) Inregistrari privind contractele de arendare- nume si prenume arendas, nr. contract de arenda, data incheierii contractului de arenda, perioada de arendare, suprafata parcelei arendate, categoria de folosinta, nr bloc fizic, redeventa(lei);

B) Inregistrari privind contractele de concesiune, nume si prenume concedent, numar contract de concesiune, data incheierii contractului de concesiune, perioade de concesiune, suprafata parcelei concesionate, categoria de folosinta, nr. bloc fizic.

- Capitolul XVI - Mentii speciale.

2. Furnizarea de date catre Directia Judeteana de Statistica, Directia pentru Agricultura Judeteana Vaslui- sau altor institutii, daca este cazul;

3. Întocmirea si eliberarea de atestate de producator si carnete de comercializare a produselor Agricole

4. Eliberarea adeverintelor cu privire la datele inscrise in registrele agricole sau cu privire la alte date existente in baza de date a serviciului;

5. Înregistrarea contractelor de arendare si a actelor aditionale incheiate intre arendatori si arendasi,

6. Înregistrarea contractelor de concesiune si a actelor aditionale , incheiate intre concedent si concesionar pentru bunurile agricole aflate pe raza Comunei Puscasi;

7. Efectuarea de activitati in afara biroului (munca de teren) ceea ce consta in verificarea gospodariilor populatiei sau a societatilor comerciale detinatoare de terenuri agricole sau crescatoare de albine(din categoriile bovine,ovine,porcine, cabaline,familii de albine),

8. Efectuarea de activitati privind relatii cu publicul, consiliere, acordare de sprijin celor care se adreseaza cu diferite probleme agricole.

9. Colaborarea cu celelalte servicii ale primariei in rezolvarea numeroaselor probleme curente si colaborarea cu diferite institutii(directia de statistica, oficiul de cadastru, directia agricola, politia, prefectura, serviciul finante publice locale, serviciul de evidenta a populatiei, etc) in limita competentei stabilite de conducerea Primariei Puscasi.

10. Întocmirea de referate pentru sedintele de Consiliu Local

11. Predarea anuala a documentelor create de Compartimentul Agricol, la arhiva, aceasta activitate presupune arhivarea dosarelor create in conformitate cu Legea nr. 16/1996, a Arhivelor nationale.

Secretarul localitatii coordoneaza, verifica si raspunde de modul de completare si tinere la zi a registrului agricol. Orice modificare a datelor inscrise in registrul agricol se face numai cu acordul scris al secretarului localitatii. Ori de cite ori intervin modificari in registrul agricol referitoare la terenuri, la categoria de folosinta a acestora , la cladiri, la mijloacele de transport sau la orice alte bunuri detinute in proprietate ori in folosinta, dupa caz, de natura sa conduca la modificarea oricaror impozite si taxe locale functionarii publici cu atributii privind completarea, tinerea la zi si centralizarea datelor din registrele agricole, au obligatia de a comunica aceste modificari functionarilor publici din compartimentele de resort din aparatul de specialitate al primarului, in termen de 3 zile lucratoare de la data modificarii.

IV. ACTIVITATI DESFASURATE IN TRIMESTRUL II ANUL 2024

In trimestrul II anul 2024, activitatea functionarului din cadrul compartimentului agricol a fost axata pe completarea, semnarea si verificarea datelor inscrise in registrele agricole in conditiile impuse de prevederile legale in vigoare, culegerea datelor necesare tinerii la zi si centralizarea datelor din registrele agricole si solutionarea tuturor petitiilor, cererilor si inregistrilor inregistrate in cadrul compartimentului.

22.07.2024

PRIMAR

IGNAT PAUL MARIAN



**AVIZAT PENTRU LEGALITATE
SECRETAR GENERAL UAT PUSCASI**

GABRIEL MOCANU

